

**Приложение 2 к РПД Конструирование и технологии швейных изделий
44.03.05 Педагогическое образование (с двумя профилями подготовки)
Направленность (профили) Дизайн. Технология
Форма обучения – очная
Год набора — 2020**

**ОЦЕНОЧНЫЕ СРЕДСТВА ДЛЯ ПРОВЕДЕНИЯ ПРОМЕЖУТОЧНОЙ АТТЕСТАЦИИ
ОБУЧАЮЩИХСЯ ПО ДИСЦИПЛИНЕ (МОДУЛЮ)**

1. Общие сведения

1.	Кафедра	Искусств и дизайна
2.	Направление подготовки	44.03.05 Педагогическое образование (с двумя профилями подготовки)
3.	Направленность (профиль)	Дизайн. Технология
4.	Дисциплина (модуль)	Конструирование и технологии швейных изделий
5.	Форма обучения	очная
6.	Год набора	2020

2. Перечень компетенций

<p>ОПК-8 Способен осуществлять педагогическую деятельность на основе специальных научных знаний.</p> <p>ПК-5. Способен проектировать, изготавливать и реализовывать художественно-дизайнерские решения.</p>

3. Критерии и показатели оценивания компетенций на различных этапах их формирования

Этап формирования компетенции (разделы, темы дисциплины)	Формируемая компетенция	Критерии и показатели оценивания компетенций			Формы контроля сформированности компетенций
		Знать:	Уметь:	Владеть:	
Тема 1. Значение одежды для жизнедеятельности человека. Внешняя форма и размеры женских фигур.	ОПК-8 ПК-5	характеристику внешней формы тела человека	производить измерения фигуры человека;	методами оценивания результатов работы на каждом из этапов; навыками корректировки своей деятельности	Лабораторная работа
Тема 2. Исходные данные для конструирования одежды.	ОПК-8 ПК-5	алгоритм построения базовой основы плечевого и поясного изделия	проектировать и конструировать объекты дизайна	основными коммуникативным и методами и приемами делового общения в профессиональной сфере	Лабораторная работа
Тема 3. Конструирование поясных изделий.	ОПК-8 ПК-5	знать последовательность выполнения практических заданий по разработке эскизов;	разрабатывать чертежи базовых и модельных конструкций всех видов одежды всех половозрастных групп населения, комплекты лекал деталей проектируемых изделий;	современными методами конструирования одежды; навыками раскроя, проведения примерки уточнение внешнего вида, посадки изделия на фигуре;	Лабораторная работа
Тема 4. Конструирование плечевой одежды с втачными рукавами	ОПК-8 ПК-5	знать последовательность выполнения практических заданий по разработке эскизов;	осуществлять выбор методов технологической обработки в соответствии с моделью	приемами работы в макетировании и моделировании	Лабораторная работа
Тема 5. Особенности конструирования изделий на фигуры с отклонениями от условно пропорциональной.	ОПК-8 ПК-5	знать последовательность выполнения практических заданий по разработке эскизов и рабочих чертежей;	составлять конфекционную карту на изделие и выбирать инструменты и оборудование для его изготовления	практическими навыками изготовления данной конструкции	Лабораторная работа Тест

Тема 6. Разработка чертежей новых моделей одежды на основе базовых конструкции.	ОПК-8 ПК-5	нормативно-техническую документацию по конструированию швейных изделий	производить расчеты и выполнять чертежи базовых основ конструкций одежды	методами выполнения расчетов и чертежей базовых основ конструкций одежды	Лабораторная работа Индивидуальное творческое задание
Тема 7. Конструирование изделий с рукавами рубашечного покроя.	ОПК-8 ПК-5	основные теоретические основы процесса проектирования	выработка системного под хода в решении проектных задач	навыками практического применения средств проектирования швейных изделий	Лабораторная работа
Тема 8. Конструирование изделий с рукавами покроя реглан.	ОПК-8 ПК-5	алгоритм построения базовой основы плечевого и поясного изделия	разрабатывать чертежи базовых и модельных конструкций всех видов одежды для всех половозрастных групп населения, комплекты лекал проектируемых изделий	современными методами конструирования одежды; навыками раскроя, проведения примерки уточнение внешнего вида, посадки изделия на фигуре;	Лабораторная работа Тест
Тема 9. Конструирование изделий с цельнокроеными рукавами.	ОПК-8 ПК-5	нормативно-техническую документацию по конструированию швейных изделий; основные теоретические основы процесса проектирования	производить расчеты и выполнять чертежи базовых основ конструкций одежды; применять системный подход в решении проектных задач	методами выполнения расчетов и чертежей базовых основ инструкций одежды; навыками практического применения средств проектирования швейных изделий	Лабораторная работа Индивидуальное творческое задание

Шкала оценивая в рамках балльно-рейтинговой системы

«2» - 60 баллов и менее, «3» - 61-80 баллов, «4» - 81-90 баллов, «5» - 91-100 баллов.

4. Критерии и шкалы оценивания

4.1 Тест

Процент правильных ответов	До 60	61-80	81-90	91-100
Количество баллов за решенный тест	0	5	7	10

4.2 Критерии оценивания лабораторных работ

Лабораторная работа 1-6

Наименование критерия	Баллы
Полученное итоговое изображение, выполненное в соответствии с описанным алгоритмом	2
Обоснование полученного изображения (ответы на вопросы, умение объяснить примененные инструменты и команды программы)	3
Максимально баллов	5

Лабораторная работа 7-9

Наименование критерия	Баллы
Полученное итоговое изображение, выполненное в соответствии с описанным алгоритмом	4
Обоснование полученного изображения (ответы на вопросы, умение объяснить примененные инструменты и команды программы)	6
Максимально баллов	10

4.3 Критерии оценки индивидуального (творческого) задания:

Наименование критерия	Баллы
<i>оригинальность работы</i> (оценивается индивидуальность творческого мышления, оригинальность используемых средств)	6
<i>качество и сложность технического исполнения работы</i> (оценивается обоснованность и рациональность выбора использованных инструментов и средств)	6
<i>качество художественного исполнения</i> (оценивается художественный уровень произведения, дизайн элементов оформления, гармоничное цветовое сочетание, качество композиционного решения)	8
Максимально баллов	20

5. Типовые контрольные задания и методические материалы, определяющие процедуры оценивания знаний, умений, навыков и (или) опыта деятельности, характеризующих этапы формирования компетенций в процессе освоения образовательной программы

5.1. Тест. Вариант 1

1. Какой шов относится к соединительным:

- А) расстрочной
- В) стачной
- С) рельефный
- Д) длинный
- Е) различный

2. Какой термин употребляется при выполнении ручных работ:

- А) стачивание
- В) растрачивание
- С) примётывание
- Д) застрачивание
- Е) настрачивание

3. Для чего снимают мерку полуобхват бедер:

- А) для определения ширины пояса
- В) для определения длины пояса
- С) для определения длины изделия
- Д) для определения ширины изделия
- Е) для определения ширины сорочки

4. Какие волокна относятся к волокнам животного происхождения?

- А) шерстяное
- В) льняное
- С) шёлковое
- Д) саржевые
- Е) вискозные

5. Чем отличается чертёж переда и спинки плечевого изделия?

- А) шириной горловины
- В) длиной горловины
- С) глубиной горловины
- Д) размер одежды
- Е) шириной рукава

6. Назначение мерки Др:

- А) определение ширины рукава в самом широком месте
- В) определение ширины рукава в самом узком месте
- С) определения длины рукава
- Д) определения длины рубашки
- Е) определения длину манжета

7. Детали изделия, нанесенные на бумагу в соответствии с мерками и расчётами,- это:

- А) эскиз изделия
- В) чертёж изделия

- С) выкройка изделия
- Д) рукава изделия
- Е) технологическая карта

8. Моделированием называется:

- А) выполнение расчёта и построение чертежей деталей швейного изделия
- В) нанесение на базовую выкройку направления долевой нити
- С) создание различных фасонов швейного изделия на основе базовой выкройки
- Д) создать данный фасон
- Е) выполнение лекало деталей изделия

9. Назовите буквенное обозначение мерки полуобхват талии

- А) Озап
- В) Ди
- С) Др
- Д) Ор
- Е) Ст

10. Назовите швейные изделия, не относящиеся к одежде:

- А) платья и сарафаны
- В) брюки и юбки
- С) постельное бельё
- Д) кофта, платок
- Е) вечернее платье

Вариант 2

1. Откуда следует начинать стачивать плечевые виточки:

- А) от плечевого среза к концу
- В) от конца выточек к плечевому срезу
- С) не имеет значение как
- Д) от горловины к виточку
- Е) по плечевому срезу

2. Назовите способ обработки нижнего среза изделия из тонких шёлковых тканей:

- А) обработка тесьмой
- В) в подгибку с открытым срезом
- С) в подгибку с закрытым срезом
- Д) потайными подшивочными стежками
- Е) шов крестик

3. Какова цель проведения первой примерки:

- А) уточнить положение плечевых швов
- В) уточнить посадку, положение швов и правильность кроя
- С) уточнить положение бокового шва
- Д) уточнить расположение рукава
- Е) уточнить положение карманов

4. Определите припуски на плечевые швы в изделиях:

- А) 25 мм В) 22мм С) 20 мм Д) 10 мм Е) 15 мм

5. В какой последовательности производят раскладку выкроек на ткани:

- А) с отделочных деталей

- В) с мелких деталей
- С) с больших деталей
- Д) с полочкой
- Е) с юбкой

6. Что должно лежать под ногами работающего с утюгом:

- А) шнур от утюга
- В) шерстяной коврик
- С) резиновый коврик
- Д) коврик из пластмассы
- Е) коврик из металла

7. К какому виду супов относится уха:

- А) заправочный
- В) холодный
- С) молочный
- Д) прозрачный
- Е) суп-пюре

8. Какими нитками предпочтительнее сметывать швейные изделия?

- А) чёрными
- В) красными
- С) цветными
- Д) белыми
- Е) не имеет значение

9. Назовите буквенное обозначение полуобхват бедер:

- А) Ст В) Ст С) Ди Д) Дтс Е) Сб

10. С какой стороны должен падать свет при работе на швейной машине?

- А) сзади
- В) снизу
- С) справа
- Д) слева
- Е) сверху

Вариант 3

1. Контрольные линии на деталях кроя прокладывают стежками:

- А) сметочными;
- В) копировальными;
- С) косыми.
- Д) параллельными
- Е) крестообразными

2. При выкраивании косой бейки ее долевую нить располагают:

- А) под углом 30° к долевой нити;
- В) поперек бейки;
- С) под углом 45° к долевой нити;
- Д) вдоль бейки.
- Е) под углом 50°

3. Наиболее подходящими для изготовления летнего платья являются ткани:

- А) шерстяная;

- В) льняная;
- С) хлопчатобумажная;
- Д) синтетическая;
- Е) искусственная.

4. Текстильные волокна делятся на натуральные и:

- А) растительные;
- В) минеральные;
- С) химические;
- Д) синтетические;
- Е) искусственные.

5. К швейным изделиям поясной группы относятся:

- А) юбка-брюки;
- В) сарафан; С) платье; Д) сорочка Е) жилет.

6. На основе стачного шва можно выполнить следующие машинные швы:

- А) рельефной; В) обтачной;
- С) в подгибку с закрытым срезом;
- Д) настрочной;
- Е) накладной.

7. Ширина ткани - это:

- А) расстояние, равное длине уточной нити;
- В) расстояние от кромки до кромки;
- С) расстояние, равное длине основной нити.
- Д) между строчками

8. Нити основы перекрывают две нити утка через одну нить в ткацком переплетении:

- А) полотняном
- В) сатиновом
- С) саржевом
- Д) атласном
- Е) шелковом

9. Нити, проходящие поперек основы ткани, называются:

- А) уток
- В) долевая нить
- С) продольная нить
- Д) челночная нить
- Е) шелковая нить

10. К искусственным волокнам относятся:

- А) драп, кашемир
- В) вискозный шелк;
- С) сатин, полотно
- Д) ситец
- Е) капрон

Вариант 4

1. Раскрой, какой ткани затруднён?

- А) хлопчатобумажной
- В) шерстяной
- С) капроновый
- Д) атласовый
- Е) шелковой

2. При помощи какой детали устанавливают машину на рабочий ход?

- А) лапка
- В) фрикционный винт
- С) нитепртягиватель
- Д) регулятор строчки
- Е) маховое колесо

3. раскрое ткани пользуются ножницами:

- А) маникюрными;
- В) садовыми;
- С) канцелярскими;
- Д) портновскими.
- Е) кухонными

4. Номер машины иглы указан.....

- А) на желобке
- В) на колбе
- С) стержене
- Д) на отверстие
- Е) за иглой

5. При соединении кармана с фартуком применяются машинные швы:

- А) накладной;
- В) запошивочный;
- С) стачной;
- Д) в подгибку с закрытым срезом;
- Е) расстрочной.

6. Снятие мерки "Полуобхват талии" выполняется:

- А) по самому узкому месту туловища
- В) от линии талии до желаемой длины
- С) горизонтально, вокруг туловища по линии бедер
- Д) до линии талии
- Е) до линии бедер

7. Моделирование – это:

- А) выполнение расчета и построение чертежа
- В) создание различных фасонов
- С) снятие мерок
- Д) раскрой детали
- Е) чертить различных эскизов

8. Влажно-тепловая обработка швейного изделия это:

- А) стирка
- В) глажение
- С) чистка
- Д) мерка
- Е) роспись

9. При приготовлении блюд из яиц их разбивают:

- А) в посуду, в которой готовят, сразу
- В) в отдельную посуду
- С) это не имеет значения
- Д) все варианты правильно
- Е) нельзя разбивать

10. Волокна растительного происхождения получают из:

- А) крапивы;
- В) ромашки;
- С) шерсти;
- Д) хлопка;
- Е) шелка

Ключ

№	Вариант 1	Вариант 2	Вариант 3	Вариант 4
1	В	А	В	С
2	С	А	С	В
3	Д	В	С	Д
4	А	Е	С	В
5	С	С	А	А
6	С	С	Д	А
7	С	В	В	В
8	С	Д	В	В
9	Е	Е	А	А
10	С	Д	Е	Д

5.2. Пример выполнения лабораторной работы:

Цель работы: изучение конструкций, освоение расчета, построения чертежей базовых конструкций рукавов мужской и женской одежды по методике ЕМКО СЭВ.

Задание

1. Проанализировать размеры и форму деталей рукава.
2. Определить исходные данные для построения чертежа конструкции рукава.
3. Выполнить расчеты для построения чертежа конструкции рукава мужского пиджака.
4. Построить чертеж конструкции двухшовного рукава для мужского пиджака на чертеже заданной проймы.
5. Выполнить проверку конструкции рукава в макете.
6. Анализ полученных результатов и формулировка выводов.

Порядок проведения работы

- 7.1 Размеры и форму деталей рукава анализируют, измеряя шаблоны основных

деталей рукава мужского пиджака и женского жакета и шаблоны проймы этих изделий.



Рисунок 7.1 – Пример распределения посадки оката рукава

Для изучения соответствия высоты оката параметрам заданной проймы определяют высоту замкнутой проймы. Полная характеристика втачного рукава включает в себя также распределение посадки оката по участкам проймы (рис.7.1). Посадку оката распределяют неравномерно, каждому участку соответствует определенная доля от Ппос. Наименьшую посадку проектируют на участках 1,2 и 6, характеризующихся малым углом наклона среза рукава к нитям основы. На наиболее косых внешних участках среза оката 3,4 и 5 посадка наибольшая. Посадку оката рукава распределяют по участкам от передней монтажной надсечки проймы.

7.2 Исходные данные для построения чертежа базовой конструкции рукава устанавливают в соответствии с таблицей 5.2 и 5.3. Кроме обычного состава исходных данных (размерные признаки фигур, размеры готового изделия, прибавки и припуски, норма посадки оката) в методике ЕМКО СЭВ используют чертеж нижних участков проймы изделия.

7.3 Чертеж БК – это чертеж шаблона внешнего вида рукава, контур оката которого образован линиями верхнего 132-14-355 и нижнего 132-345-341-346-354-355 участков, пересекающимися в точках вершин переднего 355 и локтевого 132 сгибов.

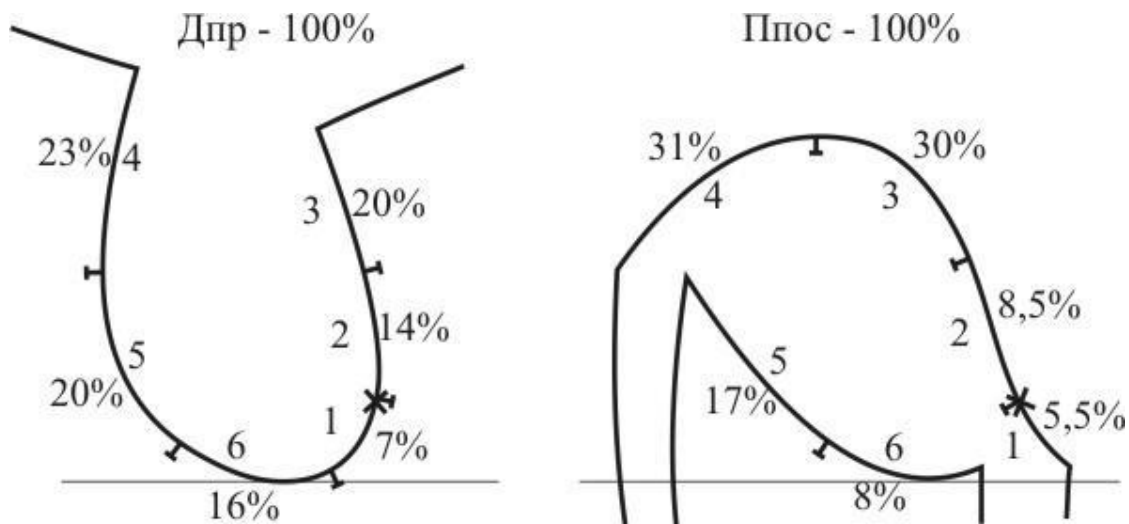

Рисунок 7.2

Чертеж БК рукава строят в соответствии с методикой (рис. 7.2); заканчивают построение определением фактической посадки по окату, распределением ее по участкам и нанесением контрольных знаков по пройме и окату на чертежах БК спинки и переда мужского пиджака и построенного рукава.

7.4 Построение чертежа конструкции двухшовного рукава выполняется на чертеже БК рукава мужского пиджака (рис. 7.3).

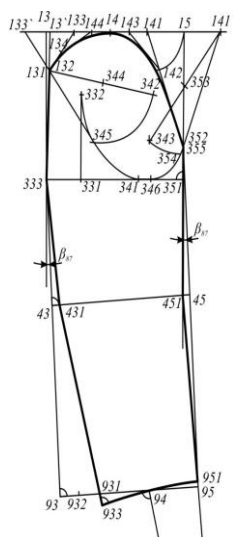

Рисунок 7.3

7.5 Надсечки переносят на пройму макета пиджака, изготавливают макет рукава, соединяют его с проймой и проверяют качество узла проймы – рукав на фигуре человека. После построения чертежа проверяют базовую конструкцию путем изготовления макета из ткани. С этой целью по чертежу изготавливают шаблоны деталей для раскроя макета. На шаблоны наносят с помощью копировальных стежков с чертежа линии ширины рукава под проймой, локтя, низа рукава, переднего и локтевого перекатов, отмечают все контрольные знаки. Детали макета рукава выкраивают с припусками на соединительные швы и уточнение основы. Контуры макета окончательно фиксируют, когда достигнута хорошая посадка рукава в макете при сохранении правильного положения всех конструктивных линий. Анализ полученных результатов выполняют после корректировки макета и чертежа конструкции, например, «В процессе проведения примерки произведено перераспределение посадки оката рукава и внесены перемещения в расположение контрольных надсечек по окату в чертеже конструкции рукава на соответствующих участках».

Контрольные вопросы:

1. Гарантирует ли способ определения высоты оката соответствие этого параметра высоте замкнутой проймы?
2. Какая зависимость существует между шириной рукава вверху, высотой оката, нормой посадки и шириной проймы?

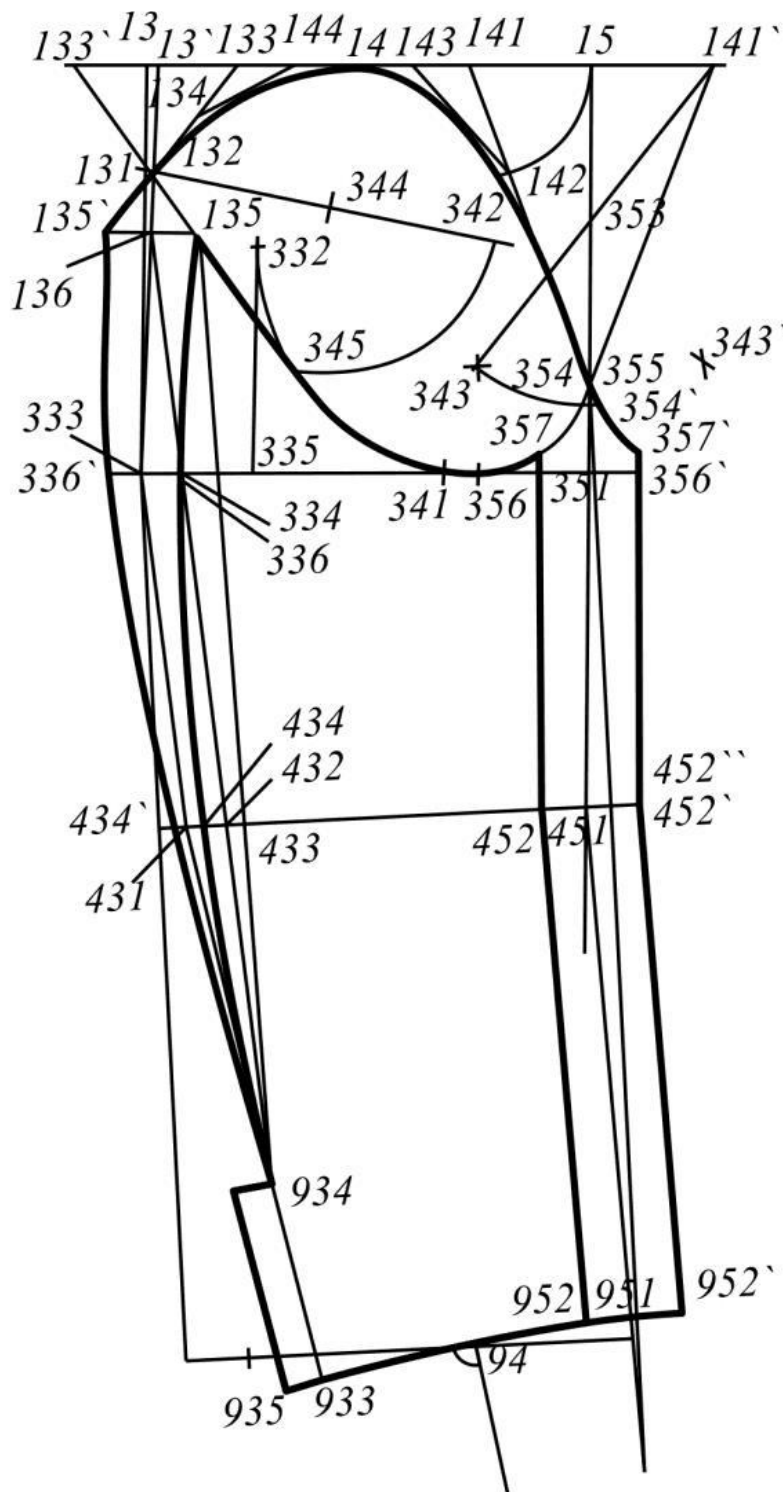
5.3 Примерное индивидуальное творческое задание

Творческое задание №1 «Конструирование изделий»

Выбрать по журналам мод 'Burda^a, 'Boutique^a или любому другому 3 модели одежды с чертежами конструкций.

Подобрать для фигуры одного размера роста:

2 вида плечевой одежды: однослойную (блузка, сорочка и т.п.) и многослойную (жакет, пиджак, куртка, пальто, плащ и др.),

1 вид поясной (юбка, брюки).

Желательно выбрать модели одного стиля с максимально-совпадающим числом признаков объемно-пространственной формы.

Составить описание внешнего вида произвольных моделей одежды (обязательно привести эскизы или технические рисунки) с использованием существенных основных признаков композиционно-структурного построения конструктивного устройства.

1. Выполнить эскизы и составить описание композиционно структурного построения и внешнего вида выбранных моделей одежды.

2. Определить необходимые размерные признаки фигуры с использованием российских стандартов на условно- типовые фигуры. Результаты привести в табл. 1-3.

3. Выполнить эскизы и составить описание композиционно-структурного построения и внешнего вида выбранных моделей одежды.

4. Определить необходимые размерные признаки фигуры с использованием российских стандартов на условно- типовые фигуры. Результаты привести в табл. 1-3

5. Привести шаблоны основных деталей (полочки, спинки, рукава, частей брюк или юбок) на миллиметровую бумагу или прозрачную бумагу, или полиэтиленовую пленку.

6. Провести разметку всех антропометрических точек и уровней с использованием размерных признаков (согласно лекциям).

7. Вписать все детали в базисную сетку (стан и отдельно рукав).

8. Провести разметку конструктивных уровней. Определить величины конструктивных прибавок, балансов и остальных конструктивных параметров по аналогии с лабораторными работами и привести их в таблицах по каждому виду одежды.

Схема анализа чертежа конструкции плечевой одежды показана на рис. 1, а необходимые для этого размерные признаки перечислены в табл.3

Размерные признаки фигуры (рост) – (обхват груди) – (обхват талии или бедер)
для анализа стана плечевой одежды

Обозначение размерного признака (по ОСТ 17-325-86)	Наименование размерного признака	Значение размерного признака
1	2	3
<i>O₂₁</i>	Обхват груди первый	
<i>O₂₂</i>	Обхват груди второй	
<i>O₂₃</i>	Обхват груди третий	
<i>O_т</i>	Обхват талии	
<i>O_б</i>	Обхват бедер с учетом выступа живо- та	
<i>O_п</i>	Обхват плеча	
<i>O_{зап}</i>	Обхват запястья	
<i>Шп</i>	Ширина плечевого ската	
<i>Впрп</i>	Расстояние от шейной точки до линии	
<i>Вг</i>	Высота груди	
<i>Дтп</i>	Длина талии среди	
<i>Впрз</i>	Высота проймы сзади	
<i>Дтс</i>	Длина спины до талии с учетом вы- ступа лопаток	
<i>Впк</i>	Высота плеча косая	
<i>Дтс1</i>	Расстояние от линии талии сзади до точки основания шеи	

1	2	3
<i>Дтп1</i>	Расстояние от точки основания шеи до линии талии спереди	
<i>Шг</i>	Ширина груди	
<i>Цг</i>	Расстояние между сосковыми точками	
<i>Шс</i>	Ширина спины	
<i>ди</i>	Поперечный диаметр шеи	
<i>днзр</i>	Переднезадний диаметр руки	

Таблица 2

Размерные признаки фигуры (рост) – (обхват груди) – (обхват талии или бедер)
для анализа рукава плечевой одежды

Обозначение размерного при- знака (по ОСТ 17-325- 86)	Наименование размерного признака	Значение размерного при- знака
1	2	3
<i>Оп</i>	Обхват плеча	
<i>Озап</i>	Обхват запястья	
<i>Дрлок</i>	Длина руки до локтя	
<i>Дрзап</i>	Длина руки до линии обхвата запястья	
<i>двр</i>	Вертикальный диаметр руки	

Таблица 3

Размерные признаки фигуры (рост) – (обхват груди) – (обхват талии или бедер) для
анализа поясной одежды

Обозначение размерного признака (по ОСТ 17-325- 86)	Наименование размерного признака	Значение размерного признака
1	2	3
<i>Влт</i>	Высота линии талии	

<i>Bк</i>	Высота коленной точки	
<i>Bпс</i>	Высота подъягодичной складки	

Окончание табл. 3

1	2	3
<i>От</i>	Обхват талии	
<i>Об</i>	Обхват бедер с учетом выступа живота	
<i>Обед</i>	Обхват бедра	
<i>Ок</i>	Обхват колена	
<i>Дсб</i>	Расстояние от линии талии до пола сбоку	
<i>Дсп</i>	Расстояние от линии талии до пола спереди	
<i>Дн</i>	Длина ноги по внутренней поверхности	
<i>Дс</i>	Расстояние от линии талии до плоскости сидения	
<i>Дтк</i>	Расстояние от линии талии до	



Рис.1. Схема анализа и вычисления конструктивных прибавок в конструкциях плечевой

9. Выполнить анализ вычисленных значений конструктивных параметров. Начертить абрисы фигуры и анализируемых моделей одежды.

Для построения абрисов фигур необходимы размерные признаки, приведенные в табл.4. Абрисы одежды строят с использованием вычисленных величин конструктивных прибавок и воздушных зазоров.

Таблица
4

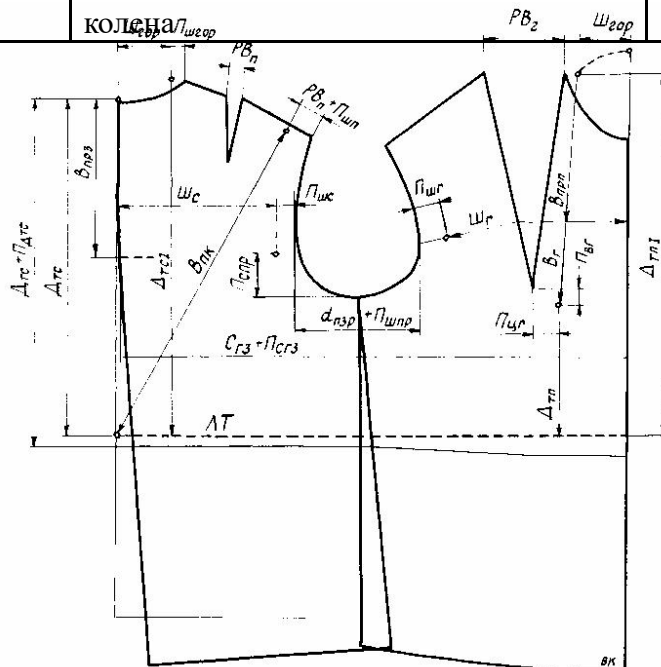
Размерные признаки, необходимые для построения абрисов
системы «фигура - одежда»

Обозначение размерного признака (по ОСТ 17-325-86)	Наименование размерного признака	Значение размерного признака
1	2	3
<i>P</i>	Рост (высота верхушечной точки)	
<i>Втош</i>	Высота точки основания шеи	
<i>Впл</i>	Высота плечевой точки	
<i>Всм</i>	Высота сосковой точки	
<i>Влт</i>	Высота линии талии	
<i>Вк</i>	Высота коленной точки	
<i>Взу</i>	Высота заднего угла подмышечной впадины	
<i>Внс</i>	Высота подъягодичной складки	
<i>дпл</i>	Плечевой диаметр	
<i>ди</i>	Поперечный диаметр шеи	
<i>днзр</i>	Переднезадний диаметр руки	
<i>днзг</i>	Переднезадний диаметр обхвата груди второго	
<i>днзг3</i>	Переднезадний диаметр обхвата груди третьего	
<i>днзм</i>	Переднезадний диаметр обхвата талии	
<i>днзб</i>	Переднезадний диаметр обхвата бедер	
<i>Ог3</i>	Обхват груди третий	
<i>От</i>	Обхват талии	
<i>Об1</i>	Обхват бедер без учета выступа живота	

Перед построением абрисов фигур необходимо сформировать базу исходных данных из стандартов, результатов вычислений по уравнениям или результатов измерений реальных фигур, например собственной фигуры. Для построения абрисов необходимы высоты антропометрических точек и уровней, а также поперечные и переднезадние (профильные) диаметры.

Например, для определения поперечных диаметров фигуры на основных антропометрических уровнях можно использовать следующие уравнения:

<i>поперечный диаметр</i>	<i>уравнение для вычисления диаметра</i>
на уровне обхвата груди третьего ($O_{г3}$)	$d_{нг3} = 0,25 O_{г3} + 7.6$
на уровне обхвата талии ($O_{т}$)	$d_{нт} = 0,3 O_{т} + 3.6$
на уровне обхвата бедер ($O_{б}$)	$d_{нб} = 0,4 O_{б} - 5.0$

Схема использования размерных признаков для построения абриса жен-ской фигуры показана на рис.5.



Рис.3.5. Схема построения абрисов фигур (вид спереди) с использованием некоторых высот и поперечных диаметров

Пример абриса системы «мужская фигура – костюм в стиле 1970-х годов» показан на рис.6.

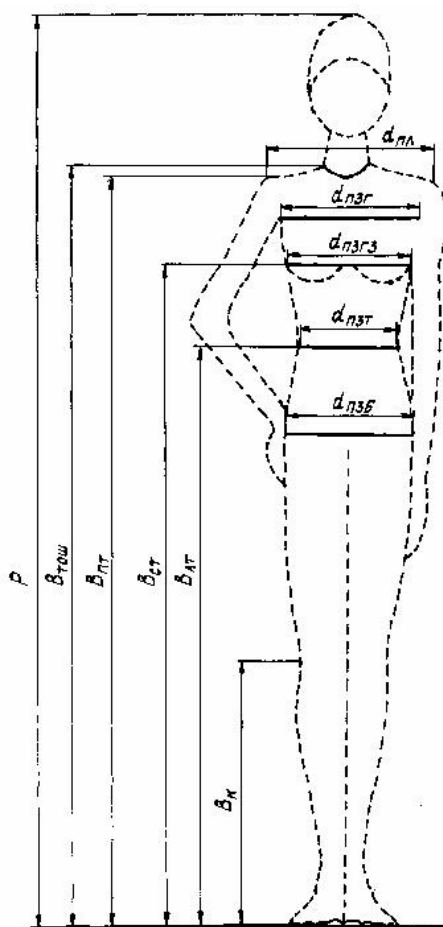

Рис.6 Абрисы фигуры и анализируемой модели одежды (на примере мужского костюма)

2.8. Окончательные результаты свести в табл. 5.

Таблица 5

Наименование прибавки или конструктивного параметра	Величина прибавки или конструктивного параметра в изделиях		
	однослойная одежда	многослойная одежда	поясная одежда
Псгз, в том числе: - Пшс - Пшпр - Пшг			
Пст			
Псб			
Поп			
Пшп			
Поб			
другие прибавки и параметры (см. в лабораторных работах и лекциях)			

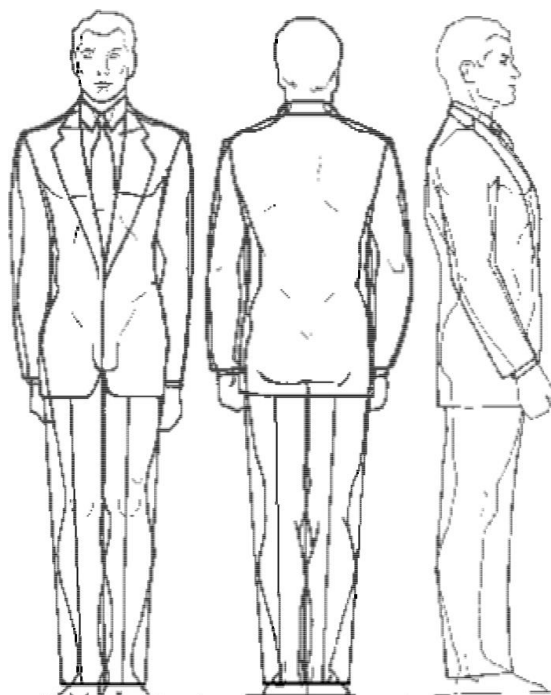
5.4 Вопросы к зачету

- 1.Общая характеристика и классификация принципов и способов построения разверток поверхностей применительно к конструированию одежды.
- 2.Общая характеристика методов конструирования одежды с использованием систем кроя.
- 3.Анализ расчётных формул, применяемых в расчётно-аналитических методах конструирования одежды.
- 4.Определение габаритных размеров и построение сеток чертежей конструкций одежды.
- 5.Способы построения криволинейных контуров деталей.
- 6.Исходные данные для проектирования одежды. Этапы разработки чертежей конструкции одежды.
- 7.Принципы расчёта и построения базисной сетки основных конструктивных линий для плечевой одежды.
- 8.Расчет и построение верхних контурных линий спинки.
- 9.Способы создания выпуклости спинки для облегания лопаток. Построение вытачки от плечевого среза спинки.
- 10.Баланс изделия. Способы его определения. Факторы, влияющие на величину баланса.
- 11.Расчёт и построение верхних контурных линий переда.
- 12.Принципы расчёта и построения нагрудной вытачки.
- 13.Построение линии полузаноса в изделиях женской и мужской верхней одежды.
- 14.Зависимость конфигурации средней линии спинки от вида изделия, покроя одежды и других факторов.
- 15.Линии боковых срезов, их построение в зависимости от силуэта изделия.
- 16.Распределение суммарного раствора вытачек по линии талии в плечевой одежде. Оформление линии талии и низа.
- 17.Особенности методики конструирования одежды, разработанной странами - членами СЭВ.
- 18.Направления совершенствования методов конструирования первичных чертежей деталей одежды.
- 19.Классификация типовых конструкций рукавов. Исходные данные для построения конструкции рукавов.
- 20.Характеристика типовой конструкции втачного рукава. Факторы, обеспечивающие высокое качество посадки рукава.
- 21.Этапы разработки конструкции втачного рукава. Способы определения размеров оката рукава.
- 22.Построение шаблона внешнего вида рукава и преобразование его в типовые конструкции одно- и двухшовного рукава.
- 23.Классификация конструкций воротников. Факторы, определяющие форму воротников.
- 24.Принципы расчёта основных конструктивных параметров воротников.
- 25.Построение чертежей деталей воротников-стоек.
- 26.Построение чертежей деталей отложных воротников.
- 27.Построение чертежей деталей воротников пиджачного типа.
- 28.Требования к внешнему виду и конструкции классических брюк.
- 29.Принципы расчёта и построения чертежей конструкции брюк.
- 30.Принципы расчёта и построения чертежей прямых юбок.

5.5 Вопросы к экзамену

1. Особенности конструирования юбок конических форм и клиньевых юбок.
2. Характеристика покроя одежды с рукавом реглан и его отличие от покроя с втачным рукавом.
3. Характеристика покроя одежды с цельновыкроенным рукавом и его отличие от покроя с втачным рукавом.
4. Особенности конструирования одежды из трикотажных полотен.
5. Основные этапы работ при изготовлении одежды по индивидуальным заказам населения.
6. Особенности организации и проведения примерок при изготовлении одежды по индивидуальным заказам населения.
7. Этапы процесса разработки конструкции новой модели одежды
8. Конструктивное моделирование Изучение и анализ модели по образцам
9. Изучение и анализ модели по эскизам и фотографиям
10. Критерии выбора базовой основы
11. Классификация приемов конструктивного моделирования
12. Характеристика приемов конструктивного моделирования первого вида
13. Условия перевода вытачек
14. Способы перевода вытачек. Требования к оформлению вытачек после преобразования базовой основы
15. Перевод исходной вытачки в две и более
16. Перевод исходной вытачки в мягкие складки и сборки
17. Перевод исходной вытачки в подрез под лацканом
18. Перевод исходной вытачки в вытачку на талии и в разрез кармана
19. Особенности проектирования конструкции полочки без верхней вытачки
20. Характеристика приемов конструктивного моделирования первого вида Принципы построения рельефов
21. Характеристика приемов конструктивного моделирования первого вида Принципы построения кокеток
22. Характеристика приемов конструктивного моделирования первого вида Проектирование подрезов
23. Характеристика приемов конструктивного моделирования первого вида Проектирование складок
24. Характеристика приемов конструктивного моделирования первого вида Построение модельных особенностей
25. Характеристика приемов конструктивного моделирования второго вида Параллельное расширение
26. Характеристика приемов конструктивного моделирования второго вида Коническое расширение без дополнительных членений
27. Характеристика приемов конструктивного моделирования второго вида Коническое расширение с членением деталей
28. Характеристика приемов конструктивного моделирования второго вида Параллельно-коническое расширение
29. Характеристика приемов конструктивного моделирования второго вида Проектирование драпировок